

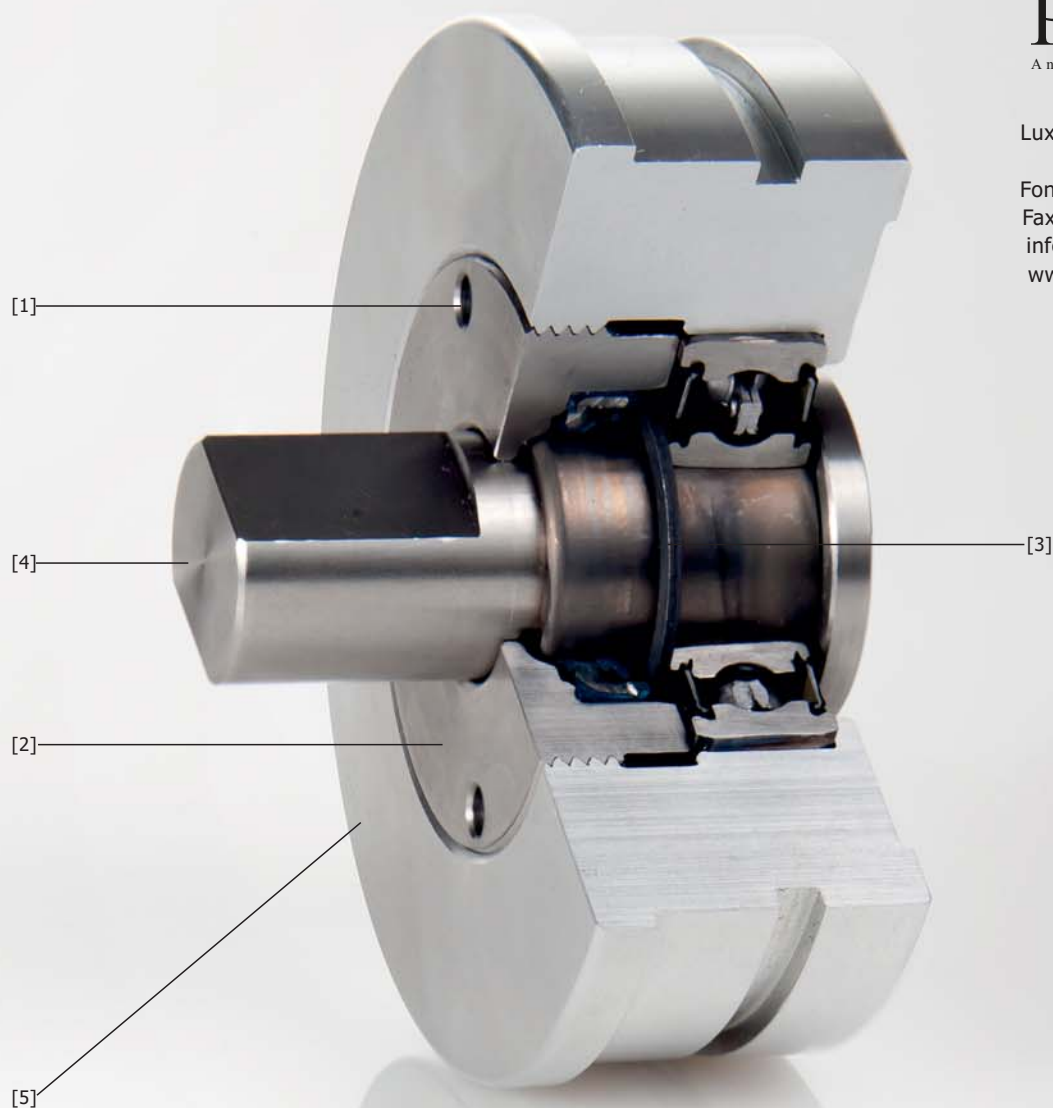

Procon
Antriebstechnik GmbH

Luxemburger Straße 15
D-41812 Erkelenz
Fon 0 24 31 / 946 3600
Fax 0 24 31 / 946 3609
info@trommelmotor.de
www.trommelmotor.de



Demontageanleitung

Eine kurze Beschreibung

Spannen Sie den Trommelmotor in einen geeigneten Schraubstock. Die nachfolgende Beschreibung bezieht sich auf den Deckel **gegenüber** des elektrischen Anschlusses.

[1] Die Silikonschnur ist aus den Montagebohrungen zu entfernen. In einer der Bohrungen ist eine M3-Schraube (Verdrehsicherung). Diese ist zu lösen. Mit einem geeigneten Werkzeug ist der Lagerdeckel [2] aus dem Deckel zu drehen (normales Feingewinde).

[3] Der Seegerring ist zu entfernen.

Mit einem Kunststoffhammer auf die Vorderwelle [4] schlagen. Die gesamte Motoreinheit wird aus dem Rohr getrieben. Der Deckel [5] bleibt zunächst im Rohr und wird bei Bedarf von innen aus dem Rohr gedrückt.